

$H_{SR} =$  Altura máxima bajo gancho sin arriostrar (m).  
 Maximum height under hook without fastening (m).  
 Hauteur maximale sous crochet sans ancrage (m).  
 Максимальная высота под крюком без крепления (m).  
 Bağlantısız maksimum kanca altı yüksekliği (m).  
 أقصى ارتفاع تحت الخطاف بدون ربط (m)

C1-16	136.50.900	P17-19N	136.47.500
C2-16	168.50.000	TM6-150	161.35.700
P17-23N	136.40.950	T3-150	161.32.000
P17-24N	168.41.000	T6-150	161.31.000
P17-25N	168.42.000	TD6-150	161.31.700
P17-26N	168.43.000	T12-150	161.31.500
P17-27N	168.44.000	AN 150	161.21.000
P17-28N	168.45.000	BNI 6-150	161.20.000
P17-29N	168.46.000	ABH 100	201.23.000

(H) TRASLACIÓN / TRAVELLING /  
 TRASLATION / ПЕРЕМЕЩЕНИЕ / RAY YÜRÜYÜŞLÜ / متحركة

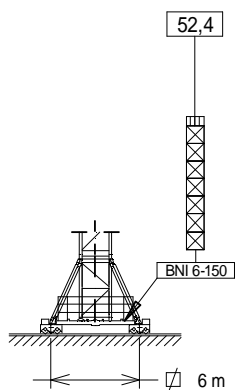

(H) ESTACIONARIA / STATIONARY /  
 STATIONAIRE / СТАЦИОНАРНОЕ СОСТОЯНИЕ / SABIT / ثابتة

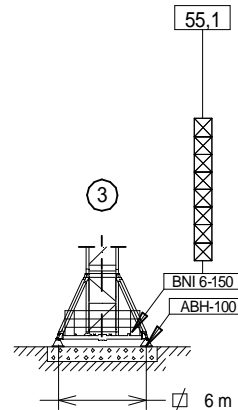
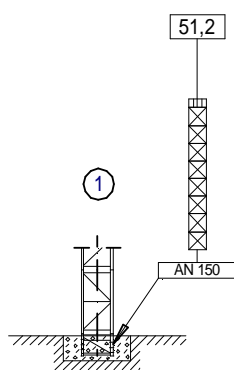













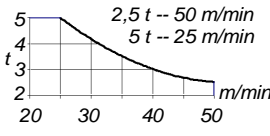
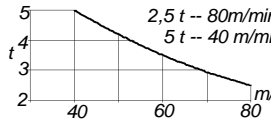

- ☐ T3-150
- ⊗ T6-150
- ⊗ TD6-150
- ⊗ T12-150

**CARGAS / LOADS / CHARGES / НАГРУЗКИ / YÜKLER / الأحمال** **J210.A**

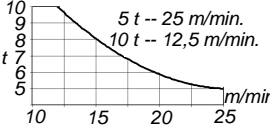
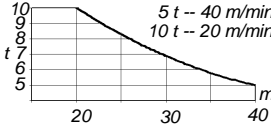
Cargas máximas / Maximum loads / Charges maximales / Максимальные нагрузки / Maksimum yük / أقصى حمولة		SR-5.000 kg						
[m]	5000 kg @ ... (m)	Alcance del gancho [m] / Hook reach [m] / Portée du crochet (m) / Радиус действия крюка (m) / Kancanın yüksekliği (m) / مدى الخطاف						
		30	35	40	45	50	55	60
60 m	39,9 m	5000	5000	4995	4330	3795	3360	3000
55 m	43,9 m	5000	5000	5000	4865	4280	3800	—
50 m	46,7 m	5000	5000	5000	5000	4600	—	—
45 m	45,0 m	5000	5000	5000	5000	—	—	—
40 m	40,0 m	5000	5000	5000	—	—	—	—
35 m	35,0 m	5000	5000	—	—	—	—	—
30 m	30,0 m	5000	—	—	—	—	—	—

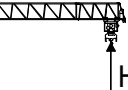
Cargas máximas / Maximum loads / Charges maximales / Максимальные нагрузки / Maksimum yük / أقصى حمولة		DR - 10.000 kg								
[m]	10000 kg @ ... (m)	Alcance del gancho [m] / Hook reach [m] / Portée du crochet (m) / Радиус действия крюка (m) / Kancanın yüksekliği (m) / مدى الخطاف								
		20	25	30	35	40	45	50	55	60
60 m	21,6 m	10000	8480	6855	5695	4825	4150	3610	3170	2800
55 m	23,7 m	10000	9425	7645	6375	5420	4680	4085	3600	—
50 m	25,1 m	10000	10000	8170	6825	5815	5030	4400	—	—
45 m	25,4 m	10000	10000	8275	6915	5895	5100	—	—	—
40 m	25,8 m	10000	10000	8420	7035	6000	—	—	—	—
35 m	26,0 m	10000	10000	8490	7100	—	—	—	—	—
30 m	26,0 m	10000	10000	8500	—	—	—	—	—	—

**CARACTERISTICAS DE MECANISMOS / MECHANISMS FEATURES / CARACTÉRISTIQUES DES MÉCANISMES / ХАРАКТЕРИСТИКИ МЕХАНИЗМОВ / MEKANİZMALARIN ÖZELLİKLERİ / الخصائص الآلية** **J210.A**

*opcional / *optional / *en option / *опция / *opsiyonel / *اختياري							
	*EC3350VF 24,3 kW	EC4860 35,3 kW	*EC6080VF 44,1 kW	TG2020VF 2x7,3 kW	OG1507VF 2x5,5 kW	TC590VF 4 kW	TH2006 15 kW
		2,5   5   5 60   30   7		0...20 m/min	0...0,7 r/min sl/min	5 t 0...90 m/min 10 t 0...45 m/min	0,6 m/min
		5   10   10 30   15   3,5		 400V 50Hz 480V 60Hz	<b>P<sub>TOTAL</sub> ( EC3350VF+ OG1507VF + TC590VF) = 39,3 kW</b> <b>P<sub>TOTAL</sub> ( EC4860+ OG1507VF + TC590VF) = 50,3 kW</b> <b>P<sub>TOTAL</sub> ( EC6080VF+ OG1507VF + TC590VF) = 59,1 kW</b> EC4860 kW +20% m/min +20%		
	H ≤ SR 324 m DR 162 m	H ≤ SR 534 m DR 267 m					



Fecha / Date: 20/01/2016

 **FEM 1005 - C25**

Reservado el derecho a modificaciones sin previo aviso. Declinamos toda responsabilidad derivada de la información proporcionada / Subject to modification, without previous warning. This information is supplied without liability / L'entreprise se réserve le droit de procéder à des modifications sans préavis. Nous déclinons toute responsabilité quant aux informations fournies / Мы оставляем за собой право на внесение изменений без предварительного уведомления. Мы снимаем с себя любую ответственность в отношении предоставленной информации / Onceden bildirimeksizin değiştirme hakkı saklıdır. Verilen bilgiler için hiçbir sorumluluk kabul etmemekteyiz / حقوق التغيير محفوظة دون إشعار مسبق. دون أدنى مسؤولية عن المعلومات المقدمة

LISTA DE EMBARQUE / PACKING LIST / LISTE DE COLISAGE / СПИСОК ПОСТАВКИ / ÇEKİ LİSTESİ / قائمة التحميل		J210.A					
DENOMINACIÓN / DENOMINATION / DÉSIGNATION / НАЗВАНИЕ / AÇIKLAMA / اسم		L [m]	A [m]	H [m]	P / W [kg]		
Torre inferior / Lower tower / Tour inférieure / Нижняя башня Alt kule / البرج السفلي	T1-6-150			6,175	2,190	2,190	3.535
Torre / Tower / Tour Башня / Kule / برج	T6-150 TD6-150 T3-150 T12-150			6,175 6,175 3,265 12,000	1,870 1,870 1,870 1,870	1,870 1,870 1,870 1,870	2.760 2.930 1.550 5.180
Torre asiento pista + base punta de torre + orientación Slewing table + tower head base + slewing mechanism Tour pivot + base du porte-flèche + mécanisme d'orientation Сиденье площадки + основание верхней секции башни + поворотный механизм Göbek +kule kafa bölümü tabanı+mekanizma برج وحدة الدوارن + قاعدة رأس البرج + آلية الدوران				4,660	2,350	2,275	5570
Punta de torre / Tower head / Porte-flèche верхняя секция башни / kulenin kafa bölümü / رأس البرج				7,680	1,200	1,650	2675
Conjunto asiento pista, punta de torre, orientación Slewing table assembl +, tower head + slewing Groupe pivot + porte-flèche + mécanisme d'orientation Сиденье площадки + верхняя секция башни + поворотный механизм Göbek +kulenin kafa bölümü+mekanizma مجموعة وحدة الدوارن + رأس البرج + آلية الدوران				11,490	2,920	2,710	8490
Tramo de pluma Jib section Tronçon de flèche Секция стрелы Vot bölümü أجزاء الذراع	P17-23N (I) P17-24N (II) P17-25N (III) P17-26N (IV) P17-27N (V) P17-28N (VI) P17-29N (VII) P17-19N (VIII)			8,800 10,166 10,170 10,166 10,166 5,276 5,276 2,222	1,75 1,6 1,6 1,6 1,6 1,6 1,6 1,74	2,015 1,905 2,005 1,970 1,970 1,885 1,885 2,195	1520 1660 1635 1425 1355 700 505 340
Polipasto / Hook assembly / Palan / Полупаст / Kanca takımı / بكرة		SR/DR		1,410	0,550	0,920	410
Tirante sostén pluma / Jib support tie / Tirant de fleche / Растяжка поддержки стрелы / Kol destek bağları / مشد دعامة الذراع	2x 2x 1x			6,170 6,170 4,965	0,36 0,36 0,36	0,586 0,586 0,245	1505 1421 730
Carro / Trolley / Chariot / Грузовая тележка / Şaryo / عربة		SR/DR		1,790	2,415	1,575	450
Contrapluma con plataformas / Counterjib with platforms Contre-flèche avec plateformes / Противовесная консоль с платформами / Platformlu kuçruk / النراع المقابل مع المنصة				12,128	2,984	0,58	2540
Prolongación contrapluma con plataforma / Counterjib extension with platform Prolongement contre-flèche avec plateforme / Удлинение противовесной консоли с платформой / Kuçruk platformla uzatılması / امتداد النراع المعاكس مع الممرات				4,295	1,75	0,336	620
Plataforma y cabina / Platform and cabin / Plateforme et cabine منصة وكابينة / Platform ve kabin / منصة وكابينة				3,760	2,050	2,400	1280
Soporte y elevación (sin cable) / Support and hoisting (without rope) / Support et levage (sans câble) / Опора и подъем (без троса) / Destek ve vinç kulesi (kabloşuz) / دعم ورفع (بدون كابل)	EC3350VF EC4860 EC6080VF			3,245 3,245 3,245	1,675 1,675 1,675	1,557 1,905 1,940	2500 2800 2830
Estructura torre de montaje / Jacking cage structure / Structure de tour de montage / Структура монтажной башни / Kaldırma kafesi yapısı / هيكل برج التركيب	TM6-150			10,320	2,420	2,310	3500
Lastre / Ballast / Lest / Балласт / Alt ağırlik taşlari / ثقل				3,8	0,58	1,5	6000

LASTRES INFERIORES / LOWER BALLASTS / LESTS INFÉRIEURS / НИЖНИЙ БАЛЛАСТ / BALAST / ثقل				J210.A
BNI 6-150	H (m)	29,2	40,8	52,4
	P (t)	48	60	84

H: Altura bajo gancho / Height under hook / Hauteur maximale sous crochet Высота под крюком / Kanca alti yüksekliği / الارتفاع أسفل الخطاف /  
 Para alturas intermedias tomar el lastre correspondiente a la altura superior / For intermediate heights take the ballast corresponding to the higher height / Pour les hauteurs intermédiaires, opter pour le  
 lest correspondant à la hauteur immédiatement supérieure / Для промежуточных высот возьмите балласт, соответствующий большей высоте / Orta yükseklikler için daha üst bir yüksekliğe  
 karşılık gelen ağırlığı alıniz / لارتفاعات البينية يرجى استخدام الثقل العائد للارتفاع الأعلى /



Fecha / Date: 20/01/2016

FEM 1005 - C25

Reservado el derecho a modificaciones sin previo aviso. Declinamos toda responsabilidad derivada de la información proporcionada / Subject to modification, without previous warning. This information is supplied without liability /  
 L'entreprise se réserve le droit de procéder à des modifications sans préavis. Nous déclinons toute responsabilité quant aux informations fournies / Мы оставляем за собой право на внесение изменений без предварительного  
 уведомления. Мы снимаем с себя любую ответственность в отношении предоставленной информации / Önceden bildirilmeksizin değiştirilme hakkı saklıdır. Verilen bilgiler için hiçbir sorumluluk kabul etmemekteyiz  
 حقوق التغيير محفوظة دون إشعار مسبق. دون أدنى مسؤولية عن المعلومات المقدمة

T	H			H	T
1	7,5	T6-150	T6-150	4,6	1
2	13,4			10,5	2
3	19,2			16,3	3
4	25,0			22,1	4
5	30,8			27,9	5
6	36,6			33,7	6
7	42,5			39,6	7
8	46,5	TL20/TX-150	TL20/TX-150	43,6	8
9	52,1	TL20-5,6	TL20-5,6	49,2	9
10	57,7			54,8	10
11	63,3	AL20	TS20-5,6A	60,4	11
12	68,9	ALD20	TS20-5,6	66,0	12
				71,6	13
				77,2	14

AL 20	153.21.800		
ALD 20	160.21.250		
AS 20	160.21.010		
ASD 20/24	160.21.080		
ASR 20	160.21.200		
ASRD 20/24	156.21.000		

AS 20		ASR 20	
ASD 20/24		ASRD 20/24	

T: Torre / Tower / Tour / Башни / Kuleler / أبراج  
 H: Altura / Height / Hauteur / Высота / Yükseklik / ارتفاع

Otras configuraciones de torre / Other tower configuration / Autres configurations / Прочие конфигурации / Diğer konfigürasyonlar / مكونات أخرى

Transporte  
 Transport / Transport /  
 Транспортировка / Taşıma / نقل

H=51,2 + AN150

9x

9x HIGH CUBE 40'

TREPADO / CLIMBING / TÉLESCOPAGE / ЛЕСТНИЦА / TIRMANMA / التسلق J210.A

h<sub>max</sub>: T6-150T + 5xT6-150

h (m)	36,7
D (m)	15,1 – 17
P (KN)	695    595
Rmax (KN)	102    287

T6-150T = 161.32.500

Trepado interno / Internal climbing. / Télescopage intérieur /  
 Внутренняя лестница / Bina içi tırmanma / التسلق الداخلي

- ⚠ Viento fuera de servicio / Out of service wind / Vitesse du vent hors service / Ветровая нагрузка в покое / Rüzgar devre dışı / الريح خارج الخدمة
- 📄 Consultar / Consult / Nous consulter / Консультируйтесь / Danışınız / الرجوع إلى
- ▶ En servicio / In service / En service / В работе / Devrede / في الخدمة
- Fuera de servicio / Out of service / Hors service / В покое / Devre dışı / خارج الخدمة



Ctra./Rd. Madrid - Irún Km. 415 - 20.213 IDIAZABAL [Gipuzkoa] ESPAÑA / SPAIN  
 P.O. Box, 23 - 20.200 BEASAIN - E-mail: jaso@jaso.com  
 Tel. +34 943 - 18 70 00 • Fax. +34 943 - 18 70 20  
**www.jaso.com**

Fecha / Date: 20/01/2016

FEM 1005 - C25

DELEGACION / DEALER

Reservado el derecho a modificaciones sin previo aviso. Declinamos toda responsabilidad derivada de la información proporcionada / Subject to modification, without previous warning. This information is supplied without liability / L'entreprise se réserve le droit de procéder à des modifications sans préavis. Nous déclinons toute responsabilité quant aux informations fournies / Мы оставляем за собой право на внесение изменений без предварительного уведомления. Мы снимаем с себя любую ответственность в отношении предоставленной информации / Önceden bildirimlemeden değişiklik hakkı saklıdır. Verilen bilgiler için hiçbir sorumluluk kabul etmemekteyiz / حقوق التغيير محفوظة دون إشعار مسبق. دون أدنى مسؤولية عن المعلومات المقدمة