

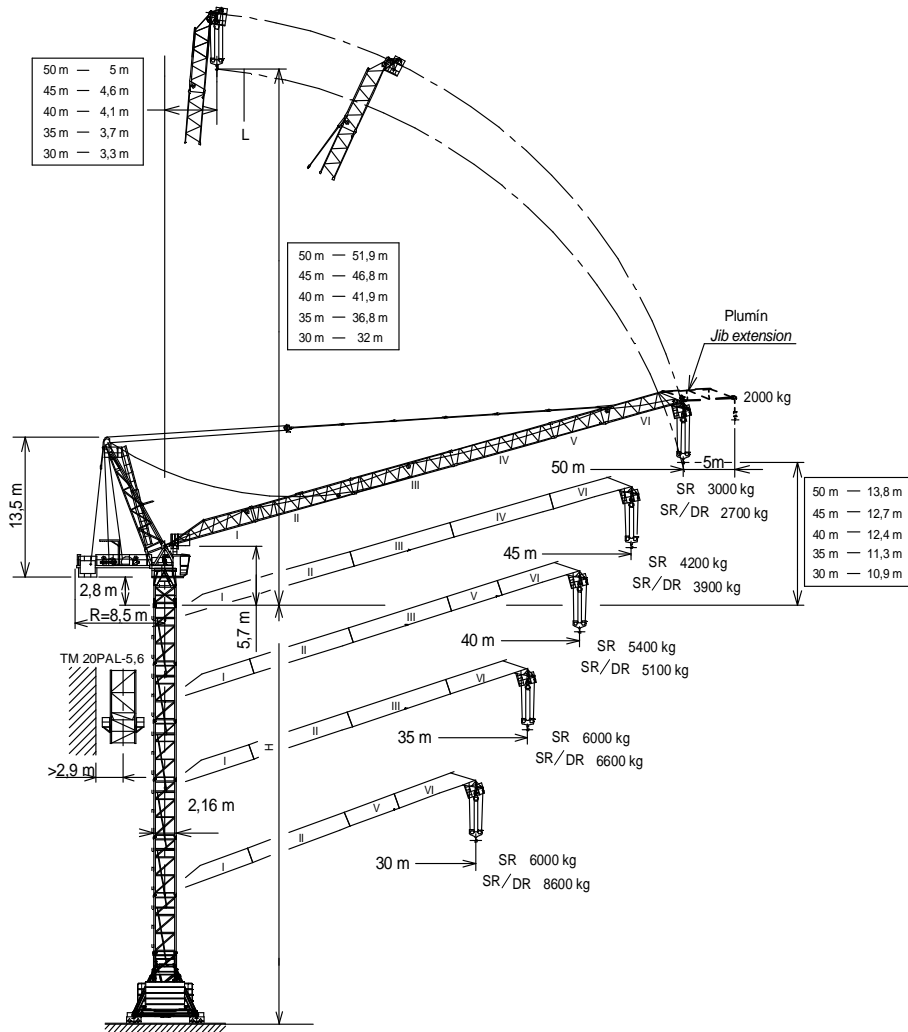

EN 14439  
C25

UNE-EN-ISO 9001



Máxima altura de torre sin arriostrar (m).  
Maximum tower height without fastening (m).  
Hauteur maximale de tour sans ancrage (m).  
H = Максимальная высота башни без крепления (м).  
Desteksiz maksimum kule yüksekliği (m)  
أقصى ارتفاع للبرج بدون ربط (م)

\* Tramo pluma / Jib section  
Tronçon de flèche / Секция стрелы / Bom bölümü / أجزاء الذراع

\*\* Punta de pluma / Jib end  
Pointe de flèche / Конец стрелы / Bom ucu / مقدمة الذراع

\*\*\* Plumin/Jib extensión / Fléchette / Дополнительная стрела / Vinç kolu / ريشة اضافية

*Tramo pluma I / Jib section I-----	200.40.500	ABH 100 -----	201.23.000
*Tramo pluma II / Jib section II----	200.41.500	AL 20 -----	153.21.800
*Tramo pluma III / Jib section III --	200.42.500	AS 20 -----	160.21.010
*Tramo pluma IV / Jib section IV -	200.43.500	ASR 20 -----	160.21.200
*Tramo pluma V / Jib section V ---	200.44.500	TL 20 -----	153.31.000
*Tramo pluma VI / Jib section VI -	200.45.300	TL 20-5,6 -----	204.31.400
**Punta pluma / Jib end -----	200.45.700	TS 20-5,6 -----	204.31.200
***Plumin/Jib extensión -----	200.46.000	TS 20-5,6A -----	204.31.500
BLI 6-20-5,6 -----	211.20.500	TSR 20-5,6 -----	204.31.000
BSI 8-20-5,6 -----	211.20.000	TSR 20-5,6A -----	204.31.300
BSRI 8-20-5,6 -----	204.20.000	TM 20PAL-5,6 -----	166.35.500

(H) TRASLACIÓN / TRAVELLING /  
TRASLATION / ПЕРЕМЕЩЕНИЕ / RAY YÜRÜYÜŞLÜ / متحركة

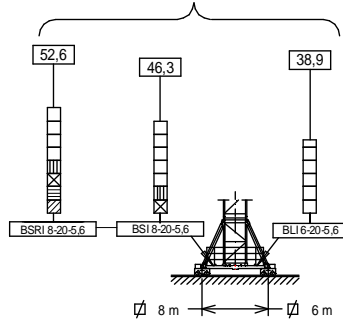

(H) ESTACIONARIA / STATIONARY /  
STATIONAIRE / СТАЦИОНАРНОЕ СОСТОЯНИЕ / SABIT / ثابتة

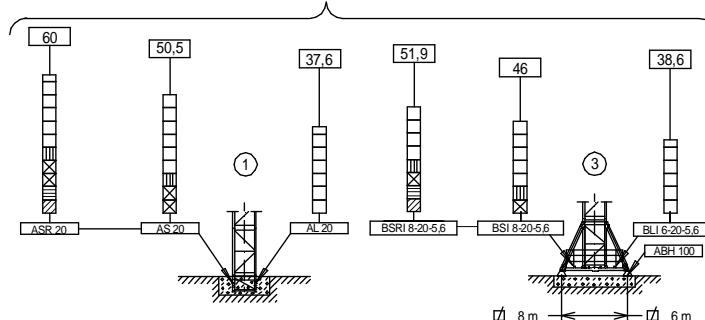

- TL 20
- TL 20-5,6
- TS 20-5,6A
- TS 20-5,6
- TSR 20-5,6A
- TSR 20-5,6

Fecha / Date: 20/01/2016

FEM 1005 - C25





Reservado el derecho a modificaciones sin previo aviso. Declinamos toda responsabilidad derivada de la información proporcionada / Subject to modification, without previous warning. This information is supplied without liability / L'entreprise se réserve le droit de procéder à des modifications sans préavis. Nous déclinons toute responsabilité quant aux informations fournies / Мы оставляем за собой право на внесение изменений без предварительного уведомления. Мы снимаем с себя любую ответственность в отношении предоставленной информации / Önceden bildirilmeksizin değiştirilme hakkı saklıdır. Verilen bilgiler için hiçbir sorumluluk kabul etmemekteyiz



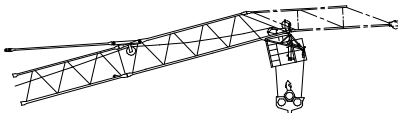

**CARGAS / LOADS / CHARGES / НАГРУЗКИ / YÜKLER / الأحمال** **J180PA.A**

ST-SR (kg)		Cargas máximas / Maximum loads / Charges maximales / Максимальные нагрузки / Maksimum yük / أقصى حمولة SR - 6000 kg					
[m]	6000 kg @ ... (m)	Alcance del gancho [m] / Hook reach [m] / Portée du crochet (m) / Радиус действия крюка (m) / Kancanın yüksekliği (m) / مدى الخطاف					
		25	30	35	40	45	50
50	36,1	6000	6000	6000	5000	3900	3000
45	37,3	6000	6000	6000	5300	4200	—
40	37,7	6000	6000	6000	5400	—	—
35	35,0	6000	6000	6000	—	—	—
30	30,0	6000	6000	—	—	—	—

SR-DR (kg)		Cargas máximas / Maximum loads / Charges maximales / Максимальные нагрузки / Maksimum yük / أقصى حمولة SR/DR - 6000/12000 kg					
[m]	6000/12000 kg @ ... (m)	Alcance del gancho [m] / Hook reach [m] / Portée du crochet (m) / Радиус действия крюка (m) / Kancanın yüksekliği (m) / مدى الخطاف					
		25	30	35	40	45	50
50	35,1/22,5	6000/10300	6000/7800	6000	4650	3600	2700
45	36,2/23	6000/10700	6000/8200	6000/6400	5000	3900	—
40	36,6/23,2	6000/10800	6000/8300	6000/6500	5100	—	—
35	35/23,2	6000/10900	6000/8400	6000/6600	—	—	—
30	30/23,5	6000/11100	6000/8600	—	—	—	—

 <p>- Con el plumín colocado reducir los valores del diagrama de cargas en 300kg. - With jib extension assembled reduce the load diagram values in 300kg.</p>	<p>*opcional / *optional / *en option *опция / *opsiyonel / *اختياري</p>		
	<p><b>Plumín:</b> - Carga: 2000kg a tiro directo para cualquier alcance. <b>Jib extension:</b> - Load: 2000kg direct pull for any jib reach.</p>	<p>2000 kg</p>	<p>EC 6070 VF 0 ... 72 m/min</p>

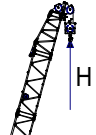
**CARACTERISTICAS DE MECANISMOS / MECHANISMS FEATURES / CARACTÉRISTIQUES DES MÉCANISMES / ХАРАКТЕРИСТИКИ МЕХАНИЗМОВ / MEKANİZMLARIN ÖZELLİKLERİ / الخصائص الآلية** **J180PA.A**

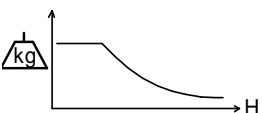
*opcional *optional *en option *опция *opsiyonel *اختياري	EC6070VF 44,1 kW		*EC100120VF 73,5 kW		TG2020VF 2x7,3 kW	OG1507VF 2x5,5 kW	EP6015VF 44,1 kW	TH2006 15 kW
		3	6	3	6	0...20 m/min	0...0,8 r/min sl/min	1,5 min
	6	12	6	12	 400V 50Hz <b>P<sub>TOTAL</sub>(EC6070VF + OG1507VF + EP6015VF) = 99,2 kW</b> <b>P<sub>TOTAL</sub>(*EC100120VF + OG1507VF + EP6015VF) = *128,6 kW</b>			
	<p>H ≤ SR 364 m DR 182 m</p>							



Fecha / Date: 20/01/2016

Reservado el derecho a modificaciones sin previo aviso. Declinamos toda responsabilidad derivada de la información proporcionada / Subject to modification, without previous warning. This information is supplied without liability / L'entreprise se réserve le droit de procéder à des modifications sans préavis. Nous déclinons toute responsabilité quant aux informations fournies / Мы оставляем за собой право на внесение изменений без предварительного уведомления. Мы снимаем с себя любую ответственность в отношении предоставленной информации / Önceden bildirilmeksizin değiştirilme hakkı saklıdır. Verilen bilgiler için hiçbir sorumluluk kabul etmemekteyiz / حقوق التغيير محفوظة دون إشعار مسبق. دون أدنى مسؤولية عن المعلومات المقدمة

 **FEM 1005 - C25**

**LISTA DE EMBARQUE / PACKING LIST / LISTE DE COLISAGE / СПИСОК ПОСТАВКИ / ÇEKİ LİSTESİ / قائمة التحميل J180PA.A**

DENOMINACIÓN / DENOMINATION / DÉSIGNATION / НАЗВАНИЕ / AÇIKLAMA / اسم	L [m]	A [m]	H [m]	P / W [kg]		
Torre inferior / Lower tower / Tour inférieure / Нижняя башня Alt kule / البرج السفلي	TLI20-5,6 TSI20-5,6 TSRI20-5,6		5,886 5,966 5,990	2,306 2,328 2,257	2,357 2,390 2,257	4235 5390 6562
Torre / Tower / Tour Башня / Kule / برج	TL20 TL20-5,6 TS20-5,6 TSR20-5,6		4,175 5,886 5,966 5,990	2,201 2,306 2,328 2,257	2,281 2,357 2,390 2,257	2095 2938 3604 4262
Torre asiento pista + base punta de torre + orientación Slewing table + tower head base + slewing mechanism Tour pivot + base du porte-flèche + mécanisme d'orientation Сиденье площадки + основание верхней секции башни + поворотный механизм Göbek +kule kafa bölümü tabanı+mekanizma برج وحدة النوارن + قاعدة رأس البرج + آلية الدوران		6,240	2,550	3,057	8710	
Estructura punta de torre sin base Tower head structure without base Structure de porte-flèche sans base Структура верхней секции башни без основания Tabansız kule başının yapısı هيكل رأس البرج بدون قاعدة		11,57	1,947	2,000	4440	
Conjunto punta de torre sin base y con pasteca Tower head assembly without base and with reeving block Groupe porte-flèche sans base et avec moufle Верхняя секция башни без основания и с блоком Tabansız kule başının makara düzeneği ile birleştirilmesi مجموعة رأس البرج مع بكره		11,760	2,150	2,967	5790	
Tramo de pluma Jib section Tronçon de flèche Секция стрелы Вот bölümü أجزاء الذراع	[I] [II] [III] [IV] [V] [VI]		9,180 10,160 10,160 10,160 5,270 8,015	2,040 1,226 1,226 1,226 1,226 1,258	1,595 1,555 1,555 1,555 1,555 1,645	1425 1325 1195 955 600 1125
Plumín/Jib extensión / Fléchette / Дополнительная стрела / Vinç kolu / ريشة اضافية		7,141	0,852	1,315	285	
Punta de pluma / Jib end / Pointe de flèche / Конец стрелы / Вот иси / مقدمة الذراع		1,785	2,375	1,455	347	
Polipasto / Hook assembly / Palan / Полуспаст / Kanca takımı / بكره Gancho / Hook		1,287 0,200	0,392 0,233	1,988 0,897	590 120	
Tirante sostén pluma / Jib support tie / Tirant de fleche / Растяжка поддержки стрелы / Kol destek bağları / مشد دعامة الذراع		5,000	0,300	0,450	975	
Estructura contrapluma / Counterjib structure / Structure de contre-flèche / Структура противовесной консоли / kuiruk yapısı / هيكل الذراع المعاكس		7,110	1,875	0,540	1145	
Contrapluma con mecanismos / Counterjib with mechanisms / Contre- flèche avec mécanismes / Противовесная консоль с механизмами / Mekanizmalı kuiruk / الذراع المعاكس مع الآليات		7,110	2,230	1,819	7295	
Mecanismos Mechanisms Mécanismes de Механизмы Mekanizmalar آليات كهربائية	Elevación carga / Hoisting / levage de charge / Подъем груза / Yük kaldırma / رفع الحمولة Elevación pluma / Luffing / Relevage de flèche / Подъем стрелы / Yük kaldırma ve indirme / رفع الذراع		1,919 1,948	2,110 2,170	1,540 1,400	2900 3250
Plataforma y cabina / Platform and cabin / Plateforme et cabine Платформа и кабина / Platform ve kabin / منصة وكابينة		3,420	2,060	2,400	1095	
Transporte torre de montaje/ Jacking cage transport / Transport de tour de montage / Транспортировка монтажной башни / Kaldırma kafesinin taşınması / نقل برج التركيب	TM20PAL - 5,6 	9.550	2.070	2.520	5.690	

**LASTRES INFERIORES / LOWER BALLASTS / LESTS INFÉRIEURS / НИЖНИЙ БАЛЛАСТ / ALT AĞIRLIK TAŞLARI / ثقاف J180PA.A**

BSRI 8-20-5,6	H (m)	32,4	40,4	46	51,9
	P (t)	60	72	96	120
BSI 8-20-5,6	H (m)	32,4	40,4	46	
	P (t)	60	72	96	
BLI 6-20-5,6	H (m)	28,5	38,6	96	
	P (t)	84			

H: Altura bajo gancho / Height under hook / Hauteur maximale sous crochet Высота под крюком / Kanca alti yüksekliği / الارتفاع أسفل الخطاف  
 Para alturas intermedias tomar el lastre correspondiente a la altura superior / For intermediate heights take the ballast corresponding to the higher height / Pour les hauteurs intermédiaires, opter pour le  
 lest correspondant à la hauteur immédiatement supérieure / Для промежуточных высот возьмите балласт, соответствующий большей высоте / Orta yükseklikler için daha üst bir yüksekliğe  
 karşılık gelen ağırlığı alıniz. / للارتفاعات البينية يرجى استخدام الثقاف العائد للارتفاع الأعلى /

Fecha / Date: 20/01/2016

FEM 1005 - C25



Reservado el derecho a modificaciones sin previo aviso. Declinamos toda responsabilidad derivada de la información proporcionada / Subject to modification, without previous warning. This information is supplied without liability /  
 L'entreprise se réserve le droit de procéder à des modifications sans préavis. Nous déclinons toute responsabilité quant aux informations fournies / Мы оставляем за собой право на внесение изменений без предварительного  
 уведомления. Мы снимаем с себя любую ответственность в отношении предоставленной информации / Önceden bildirilmeksizin değiştirilme hakkı saklıdır. Verilen bilgiler için hiçbir sorumluluk kabul etmemekteyiz  
 حقوق التغيير محفوظة دون إشعار مسبق. دون أدنى مسؤولية عن المعلومات المقدمة

T	H					H	T
1	4	3,89	TL 20	153.31.000		5,71	1
2	9,6		TL 20-5,6	204.31.400		11,3	2
3	15,2					16,9	3
4	20,8	5,6				22,5	4
5	26,4					28,1	5
6	32					33,7	6
7	37,6	5,6	TS 20-5,6A	204.31.500		39,3	7
8	43,2	5,6	TS 20-5,6	204.31.200		44,9	8
9	48,8					50,5	9
10	54,4	5,6	TSR 20-5,6A	204.31.300			
11	60	5,6	TSR 20-5,6	204.31.000			

AS 20

AL 20 153.21.800  
ALD 20 160.21.250  
AS 20 160.21.010  
ASD 20/24 160.21.080  
ASR 20 160.21.200  
ASRD 20/24 156.21.000

T: Torre / Tower / Tour / Башни / Kuleler / أبراج  
H: Altura / Height / Hauteur / Высота / Yükseklik / ارتفاع

Otras configuraciones de torre / Other tower configuration / Autres configurations / Прочие конфигурации / Diğer konfigürasyonlar / مكونات أخرى

Transporte / Transport / Transport / Транспортировка / Taşıma / نقل

H=50,5 m + AS20

8x

7x HIGH CUBE 40'

1x FLAT RACK 40'  
Ancho 2,4 m wide

TREPADO / CLIMBING / TÉLESCOPAGE / ЛЕСТНИЦА / TIRMANMA / التسلق J180PA.A

$h_{max}: TS20-5,6T + 2xTS20-5,6 + TS20-5,6A + 3xTL20-5,6 + 2xTL20$

h (m)	47
D (m)	15,7 - 22
P (KN)	933 813
Rmax (KN)	226 496

TS20-5,6T: 160.32.600

H < 250 m

2,8x2,45

2,16m

TL 20

TS 20-5,6A

TS 20-5,6

TS 20-5,6T

R

P

D

H

h

H < 250 m

Trepado interno / Internal climbing. / Télescopage intérieur / Внутренняя лестница / Bina içi tirmanma / التسلق الداخلي

- ⚠ Viento fuera de servicio / Out of service wind / Vitesse du vent hors service / Ветровая нагрузка в покое / Rüzgar devre dışı / الريج خارج الخدمة
- 📄 Consultar / Consult / Nous consulter / Консультируйтесь / Danışınız / الرجوع إلى
- ▶ En servicio / In service / En service / В работе / Devrede / في الخدمة
- Fuera de servicio / Out of service / Hors service / В покое / Devre dışı / خارج الخدمة



Ctra./Rd. Madrid - Irún Km. 415 - 20.213 IDIAZABAL [Gipuzkoa] ESPAÑA / SPAIN  
P.O. Box, 23 - 20.200 BEASAIN - E-mail: jaso@jaso.com  
Tel. +34 943 - 18 70 00 • Fax. +34 943 - 18 70 20  
[www.jaso.com](http://www.jaso.com)

Fecha / Date: 20/01/2016

FEM 1005 - C25

DELEGACION / DEALER

Reservado el derecho a modificaciones sin previo aviso. Declinamos toda responsabilidad derivada de la información proporcionada / Subject to modification, without previous warning. This information is supplied without liability / L'entreprise se réserve le droit de procéder à des modifications sans préavis. Nous déclinons toute responsabilité quant aux informations fournies / Мы оставляем за собой право на внесение изменений без предварительного уведомления. Мы снимаем с себя любую ответственность в отношении предоставленной информации / Önceden bildirilmeden değiştirilme hakkı saklıdır. Verilen bilgiler için hiçbir sorumluluk kabul etmemekteyiz /

حقوق التغيير محفوظة دون إشعار مسبق دون أدنى مسؤولية عن المعلومات المقدمة